

死亡災害速報

平成28年2月29日

No 28-1

港湾貨物運送事業労働災害防止協会

港名	大分港	業種	港湾荷役事業	
事業場の名称	-----		労働者数	77人
事業場の所在地	-----			
雇用形態	常用			
被災労働者氏名	性別	年齢	職種	被災の程度
-----	男	29歳	アンローダークレーン運転手	死亡
発生日月日時間	平成28年2月16日 20時10分頃			
発生場所	製鐵所主原料受入バース			
発生状況	<p>被災当日、交代勤務の乙番であった被災者は、詰所において午後3時の始業ミーティングを終えた後、運搬船から原料の鉄鉱石を降ろす荷役作業において、主原料受入バース（シーバース）でアンローダー（クレーン）運転作業に従事していた。</p> <p>午後6時30分に荷役作業が終了し、被災者を含む6人でアンローダーのグラブバケットの交換作業を行った。</p> <p>午後7時30分に当該作業が終了したので、作業指揮者の指示を受けた被災者は2号アンローダー機内の回収コンベア付近の清掃準備に向かった。</p> <p>その後の午後8時15分頃、作業指揮者は被災者の作業進捗状況の確認のため、2号アンローダーに出向いたところ、シーバース上に倒れている被災者を発見した。被災者は、病院に運ばれたが、全身を強く打ち約7時間半後に死亡した。</p> <p>（推定）被災者は回収コンベア横の通路（幅60cm）外側の手摺（高さ110cm）を越え、8.5m下に墜落したと思われる。</p>			
原因	調査中			
参考事項	経験年数：11年10ヶ月。			
受付日時：2月22日9時32分		発信者：九州総支部		受付者：守山

死亡者数 (発生時点)	H27年	H28年2月発生分	H28年累計	前年同月累計
	5件5人	1件1人	1件1人	2件2人

(参考)

発災場所

シーバース 2号アンローダー

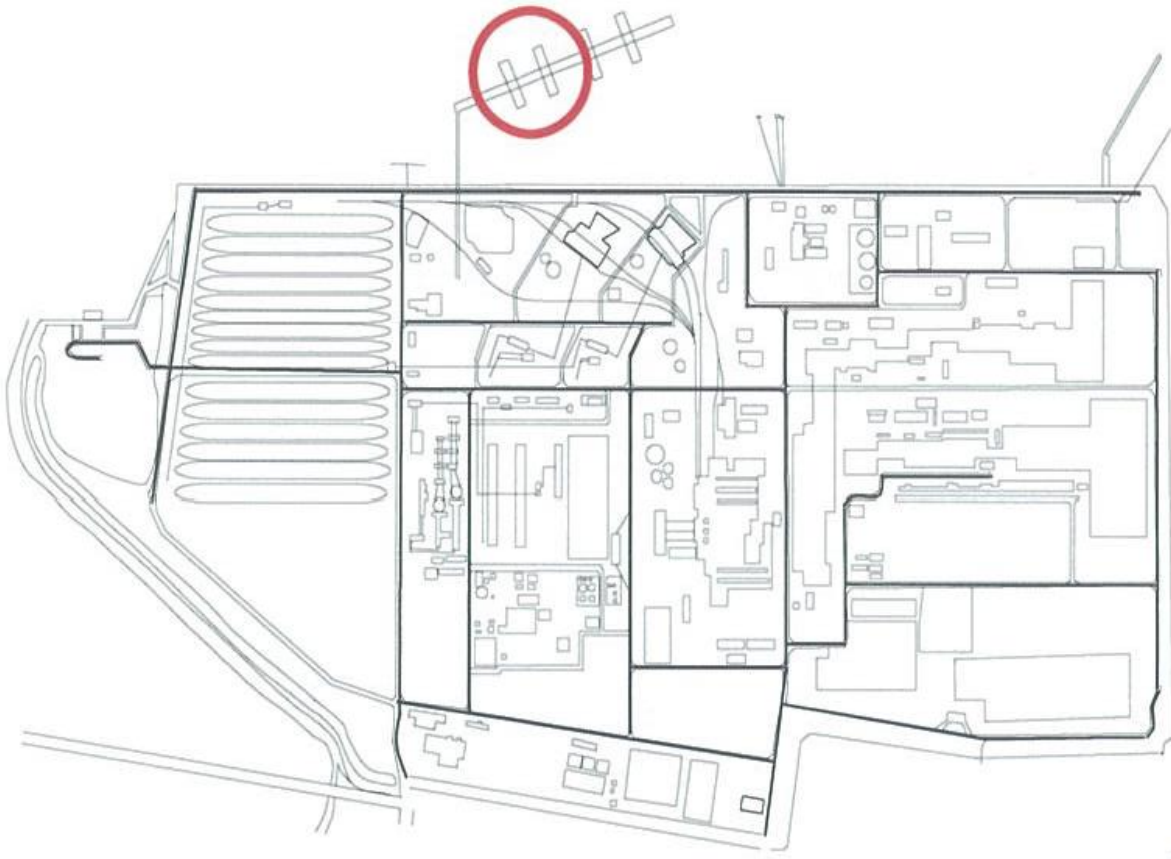

今回の死亡労災事故が起きた荷揚場のクレーン
(毎日新聞 2016年2月18日 大分地方版より)

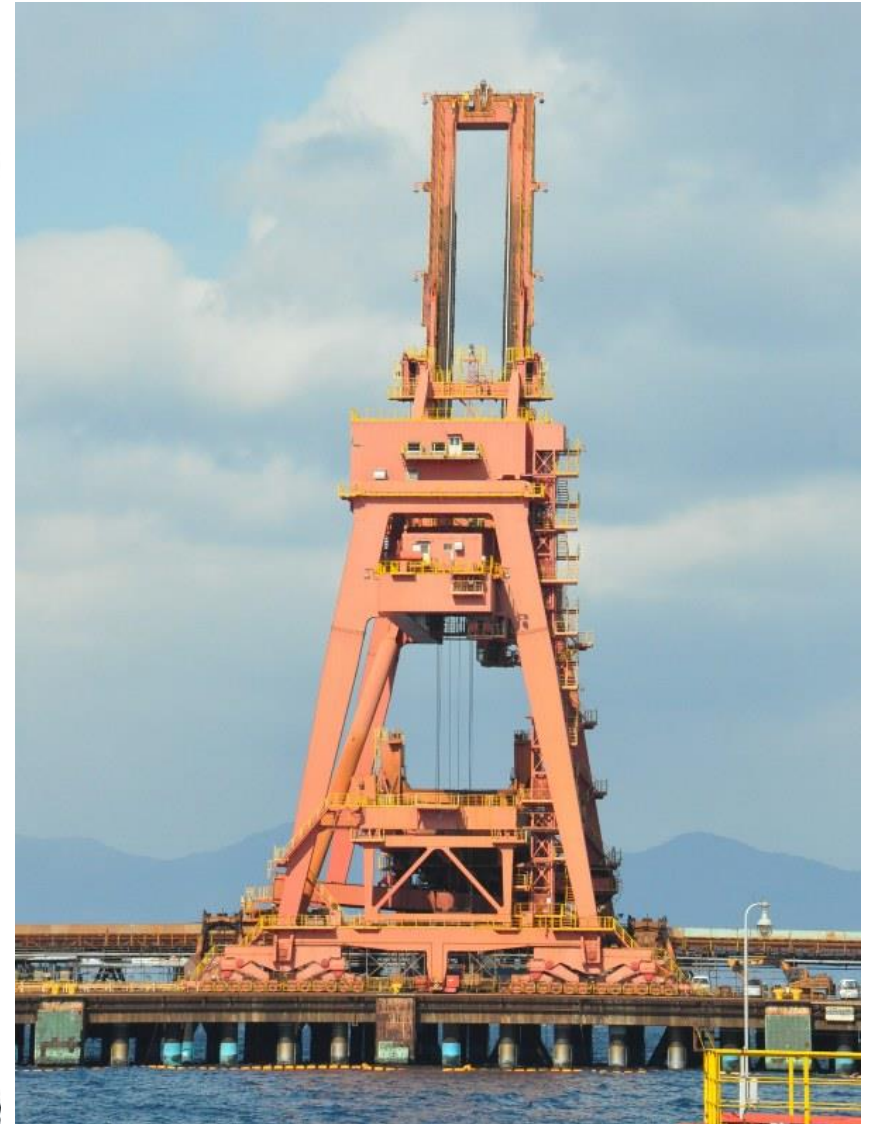

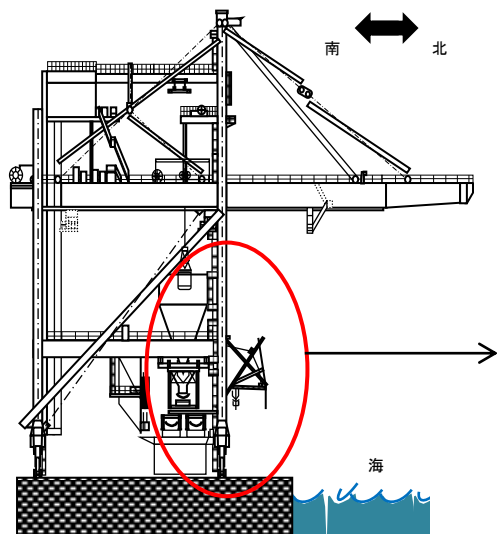

発生状況図

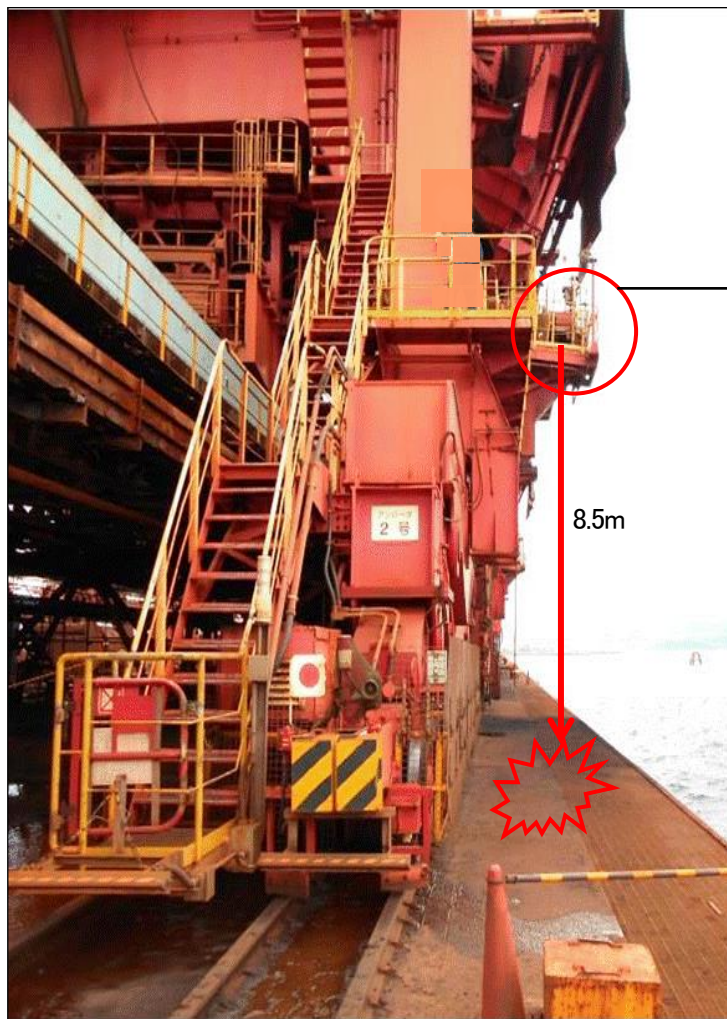

【拡大図】 図中の数値は寸法(mm)

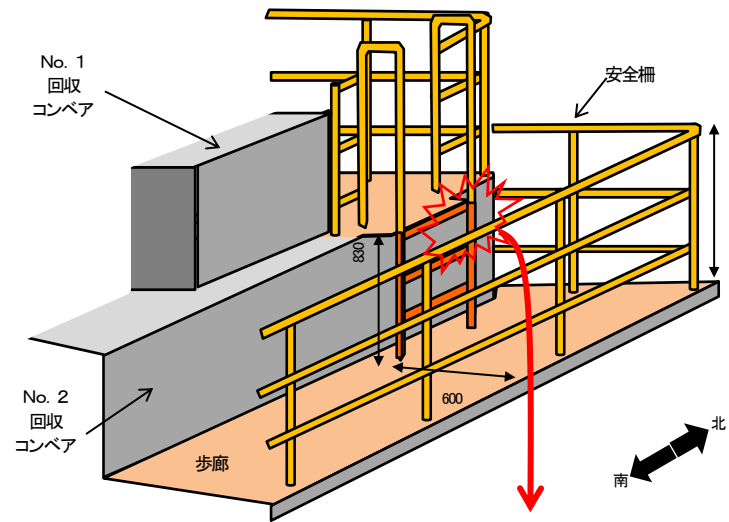

【平面図】

